

# **Инструкция «Быстрый старт»**

## **Аналоговые HD-камеры видеонаблюдения**

## **МЕРЫ ПРЕДОСТОРОЖНОСТИ**

- Не устанавливайте устройство в местах, температурный режим и влажность которых не совпадает с информацией, указанной в паспорте к устройству.
- Избегайте установки устройства вблизи открытого огня.
- Запрещается установка и эксплуатация устройства в местах хранения и использования горючих и взрывоопасных материалов.
- Не допускайте попадания жидкостей внутрь корпуса камеры – это может вызвать короткое замыкание электрических цепей и пожар. При попадании влаги внутрь, немедленно отключите подачу питания и отсоедините все провода (сетевые и коммутационные) от устройства.
- Предохраняйте устройство от повреждения во время транспортировки, хранения или монтажа.
- При появлении странных запахов, задымления или необычных звуков от устройства, немедленно прекратите его использование, отключите подачу питания, отсоедините все кабели и обратитесь к вашему поставщику оборудования. Эксплуатация изделия в таком состоянии может привести к пожару или к поражению электрическим током.
- При возникновении любых неисправностей незамедлительно обратитесь в авторизованный сервисный центр или свяжитесь с технической поддержкой.
- Не пытайтесь произвести ремонт самостоятельно. Устройство не имеет частей, которые могут быть отремонтированы пользователем. Продавец не несет ответственности за проблемы, возникшие в результате внесения изменений в конструкцию изделия или в результате попыток самостоятельно выполнить ремонт изделия.
- Не направляйте объектив камеры видеонаблюдения на интенсивные источники света в течение длительного времени - во избежание выхода из строя светочувствительной матрицы устройства.

## **УКАЗАНИЯ МЕР БЕЗОПАСНОСТИ**

Конструкция изделия удовлетворяет требованиям электро- и пожарной безопасности по ГОСТ 12.2.007.0-75 и ГОСТ 12.1.004-91.

Меры безопасности при установке и эксплуатации должны соответствовать требованиям "Правил технической эксплуатации электроустановок потребителей" и "Правил техники безопасности при эксплуатации электроустановок потребителей".

## ПОДКЛЮЧЕНИЕ КАМЕРЫ ВИДЕОНАБЛЮДЕНИЯ

Все основные разъемы камеры видеонаблюдения расположены на коммутационном кабеле



Рис.1. Коммутационный кабель

По умолчанию камера работает по стандарту TVi. Для переключения камеры между различными режимами работы (CVi/TVi/AHD/CVBS) используется кнопка переключения, расположенная на коммутационном кабеле.

## ПОДГОТОВКА К РАБОТЕ

Установка и настройка

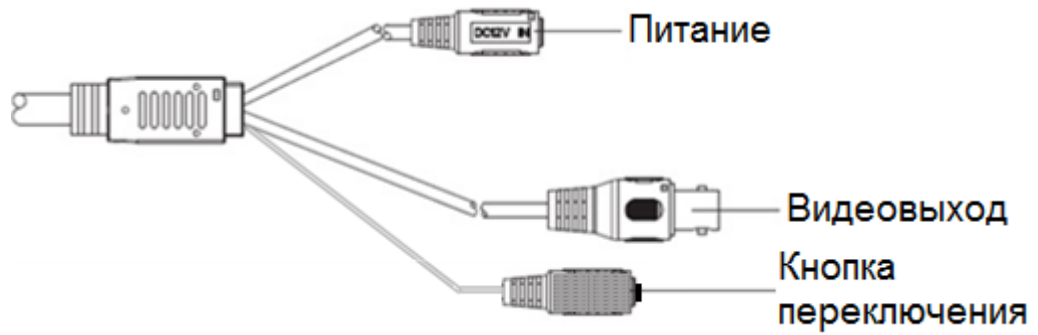
Следуйте описанным далее шагам:

Для устройств: AC-B11, AC-B21

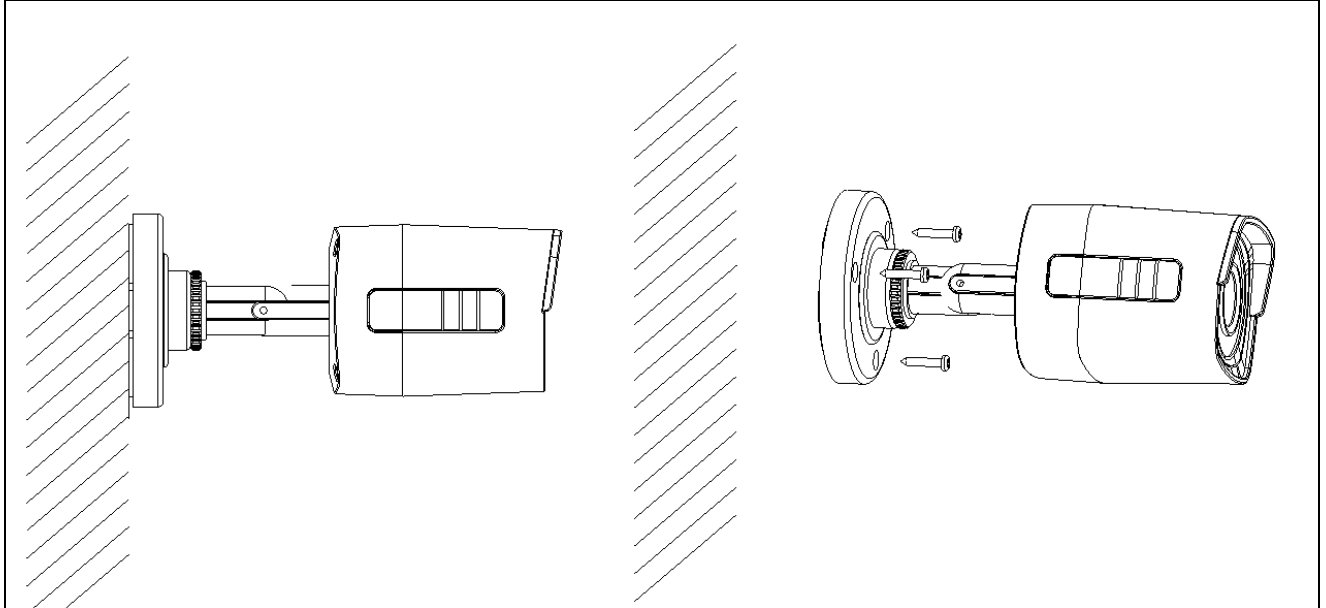

Для устройств: AC-D11, AC-D21

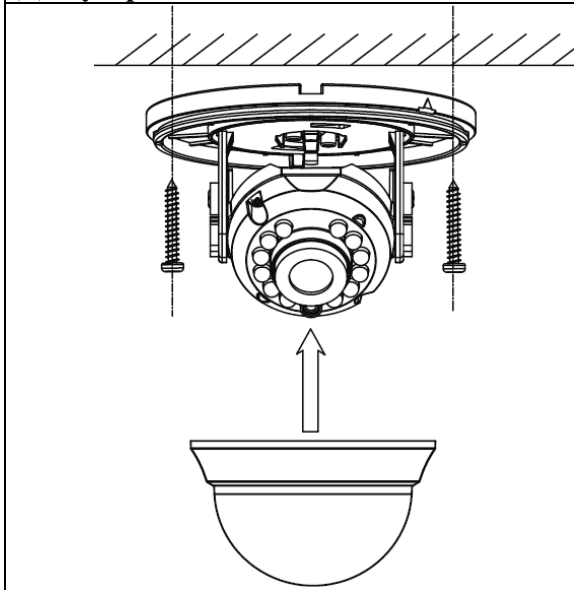

Для устройств: AC-VD11, AC-VD21

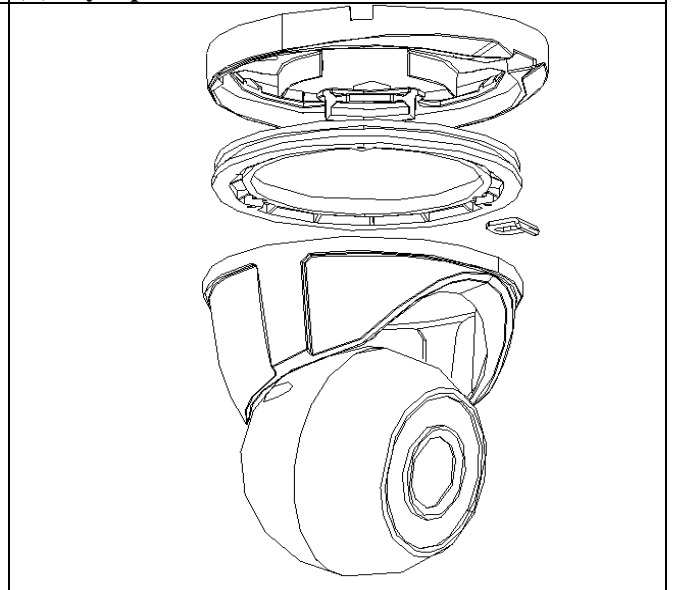

После монтажа камеры на поверхность настройте ракурс обзора камеры, после чего затяните фиксирующее кольцо.

### ОБРАТНАЯ СВЯЗЬ

Спасибо за выбор оборудования O'ZERO. В том случае, если у вас остались вопросы после изучения данной инструкции, обратитесь в службу технической поддержки по номерам:

РФ: [8 \(800\) 755-75-45](tel:88007557545);

Казахстан: [8 \(800\) 080-22-00](tel:88000802200).

Отдел по гарантии: [8 \(495\) 735-39-69](tel:84957353969).

Наши специалисты окажут квалифицированную помощь и помогут найти решение вашей проблемы.